

REMBLOKKEN MET VOERINGEN - VERWIJDEREN/INSTALLATIE

Reparatie-instructies nummer	Reparatie-instructies naam	Van toepassing op
35004	Remblokken met voeringen - Verwijderen/Installatie	VOORZIJDE REMBLOK ...
Model	Productie periode	Wijziging
bus	alle	Niet geselecteerd

-  **WAARSCHUWING:** Vermijd contact van de remvloeistof en de dampen met de mond, de huid, de ogen en de ademhalingswegen.
-  **WAARSCHUWING:** Gooi de vloeistof van rem weg volgens aanleiding van uw land-specifieke regelgeving.
-  **WAARSCHUWING:** Vermijd het smeren van materiaal van het krijgen van op het te bewerken oppervlak van de schijf rem -, drum-en rem schoen pads.
-  **KENNISGEVING:** Voorkom contact van de remvloeistof met plastic, rubber en geschilderde delen van het voertuig.
-  **KENNISGEVING:** Vervang beschadigde onderdelen, indien van toepassing.
-  **KENNISGEVING:** Plaats de voor-remschoenen met behulp van een set voor een van de assen van de auto.
-  **KENNISGEVING:** Voor de uitvoering van de werken, is het noodzakelijk om de deksel te openen en het peil van de remvloeistof in het reservoir van de hoofdremcilinder te controleren.
-  **KENNISGEVING:** Laat de remvloeistof niet overlopen van de hoofdremcilinder bij het vervangen van de remblokken.
-  **KENNISGEVING:** Voer de remvloeistof van de cilinder af in een schoon vat.

Verwijdering:

Raadpleeg de instructies - het Plaatsen van het voertuig op de brug (00410)

Raadpleeg de instructies - Wiel en band - Verwijderen/Installatie (31001)

AFBEELDING

WERKING BESCHRIJVING

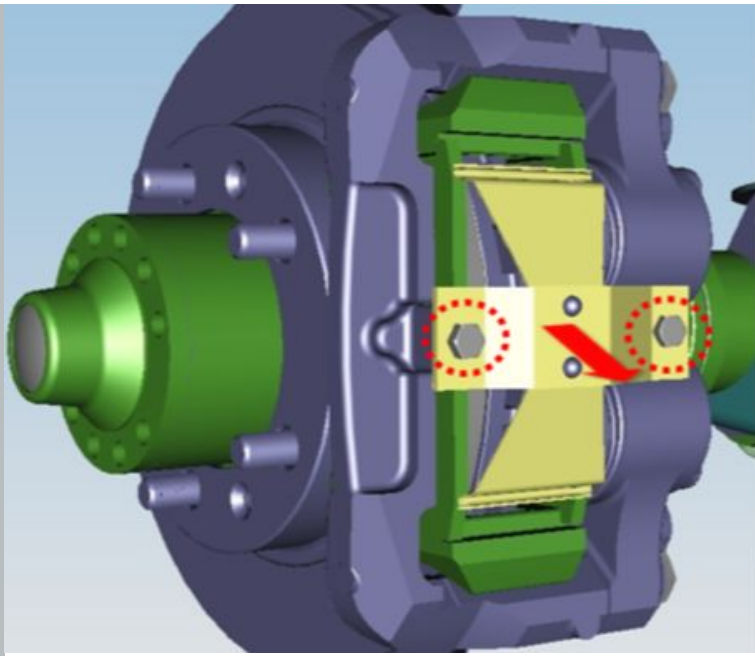

Img 1

1. Schroef bevestigingsbouten van de veerhouder los.

S=12

draaimoment - 16 Nm

2. Verwijder de veerhouder door het indrukken van de rem schoenen.

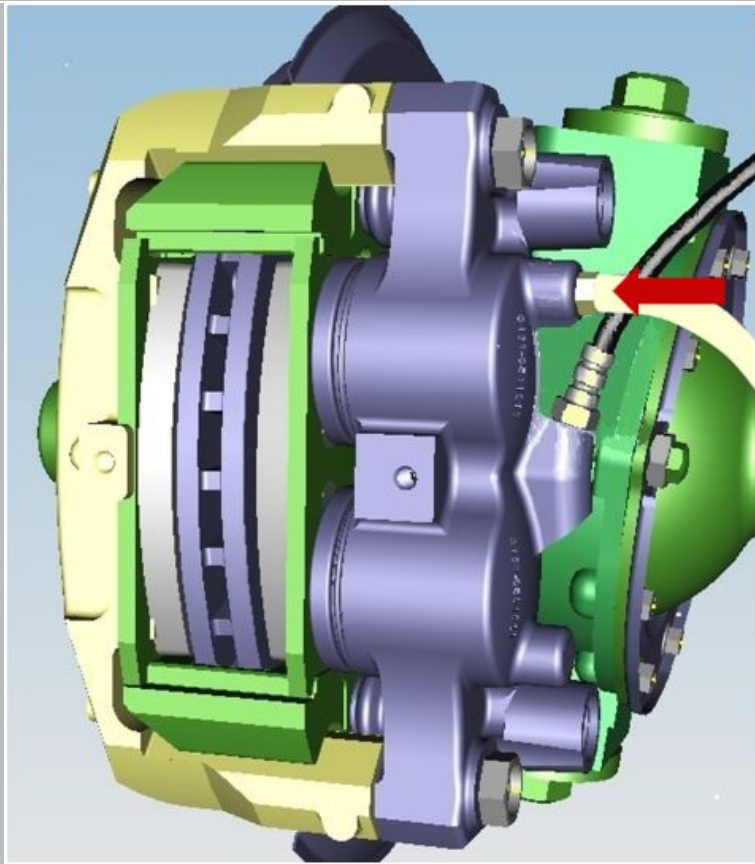

Img 2

3. installeer een slang op de ontluuchtingsnippel.

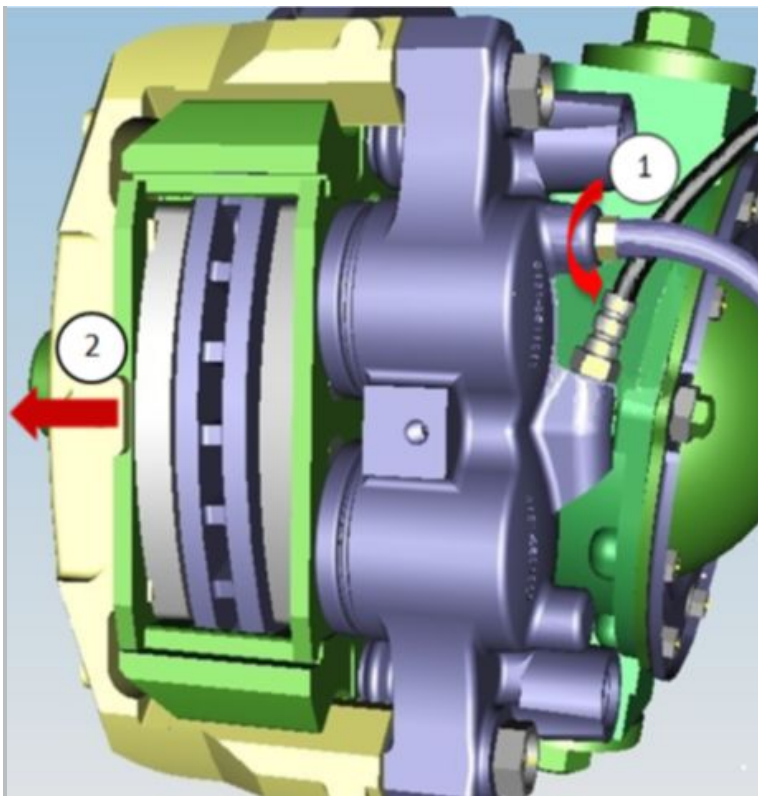

Img 3

4. Draai de ontluuchtingsnippel open.

S=11

draaimoment - 16 Nm

5. Verplaats de beugel van de cilinder naar de extreme positie.

6. Sluit de ontluuchtingsnippel.

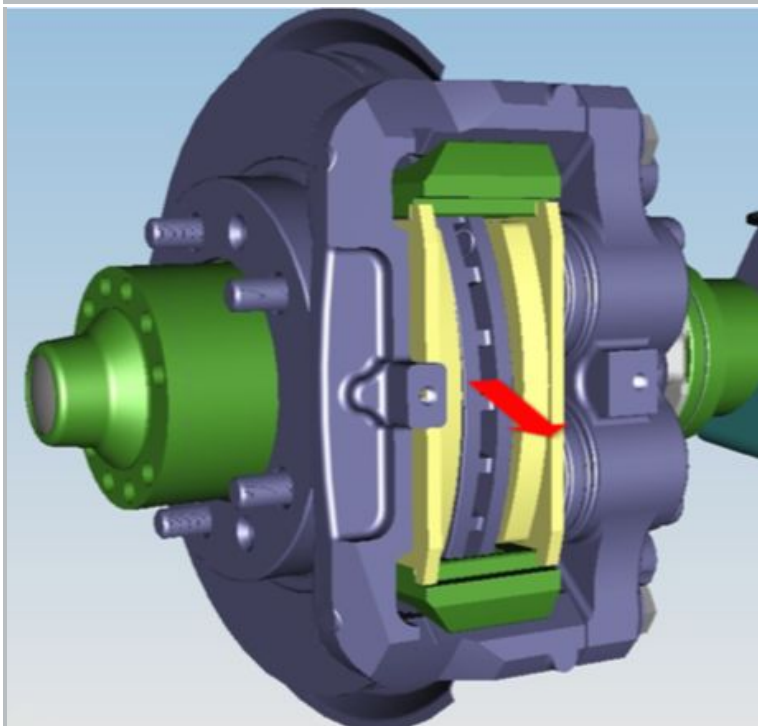

Img 4

7. Verwijder de remblokken.

Installatie:

 **KENNISGEVING:** Voor de installatie controleer of er vet aan de buitenzijde van de bussen zit en, indien nodig, toe te passen.

 **AANMELDING:** Vul remvloeistof tot het normale niveau.

 **KENNISGEVING:** Als de verontreiniging wordt aangetroffen, vervang dan de vloeistof.

 **KENNISGEVING:** Na voltooiing van de procedure controleer of de rem correct werkt.

Installeren in de omgekeerde volgorde van het verwijderen. Druk 2-3 keer op het rempedaal controleer de remblokken op de schijf.